

PREMION

Țigă pentru acoperiș plat cu factor anti-ardere.

- Calitate înaltă și rezistență deosebită prin producția KERALIS
- Spațiu de deplasare deosebit de mare de 23 mm per țigă
- Materiile prime de primă clasă permit 12 culori în patru variații de suprafață
- Fălțuirea verticală cu „Tehnică de labirint” împiedică pătrunderea apei și în caz de presiune ridicată a vântului
- Adecvată și pentru acoperișuri foarte plate cu înclinare de până la 7° cu membrană impermeabilă

DATE TEHNICE

Mărime (aprox.)	280 x 460 mm
Lățime de acoperire min. aprox.	222 mm
Lățime de acoperire medie aprox.	225 mm
Lățime de acoperire max. (aprox.)	228 mm
Dist. min. șipci (aprox.)	357 mm
Lungime acoperire medie aprox.	368 mm
Dist. max. șipci (aprox.)	379 mm
Necesar min. de țigle (aprox.)	11.6 buc/m ²
Necesar mediu de țigle (aprox.)	12.1 buc/m ²
Zidărie max. aprox.	12.6 buc/m ²
Greutate/unitate de produs - buc. (aprox.)	3.5 Kg/buc
greutate per m ² (aprox.)	42.4 kg/m ²
greutate per pallet (aprox.)	865 Kg
Buc. per mini-pack	5 bucata
Buc per palet	240 bucata



DSC/ISC VALORI

DSC/ISC VALORI IN MM PENTRU SIPCA 30X50.

Necesar țiglă de coamă (aprox.)	DN	10°	15°	20°	25°	30°	35°	40°	45°	50°	55°	60°
PHP 2.6 buc/m	LAF	70	70	65	60	60	55	50	40	30	20	
PHP 2.6 buc/m	FLA	125	125	125	120	110	105	100	95	90	90	
PP 2.5 buc/m	LAF	80	70	65	60	55	50	45	45	40	35	30
PP 2.5 buc/m	FLA	100	100	90	80	80	75	70	60	60	45	40

DSC/ISC VALORI IN MM PENTRU SIPCA 40X60.

Necesar țiglă de coamă (aprox.)	DN	10°	15°	20°	25°	30°	35°	40°	45°	50°	55°	60°
PHP 2.6 buc/m	LAF	70	70	65	55	55	50	45	30	15	5	
PHP 2.6 buc/m	FLA	135	135	135	130	120	115	110	105	100	100	
PP 2.5 buc/m	LAF	80	70	65	55	50	45	40	35	25	20	15
PP 2.5 buc/m	FLA	110	110	100	90	90	85	80	70	70	55	50

DSC/ISC VALORI IN MM PENTRU SIPCA 50X50.

Necesar țiglă de coamă (aprox.)	DN	10°	15°	20°	25°	30°	35°	40°	45°	50°	55°
PHP 2.6 buc/m	LAF	65	65	60	50	50	40	35	20	5	
PHP 2.6 buc/m	FLA	145	145	145	140	130	130	125	120	120	
PP 2.5 buc/m	LAF	75	65	60	50	45	35	30	25	15	10
PP 2.5 buc/m	FLA	120	120	110	100	100	100	95	85	90	75



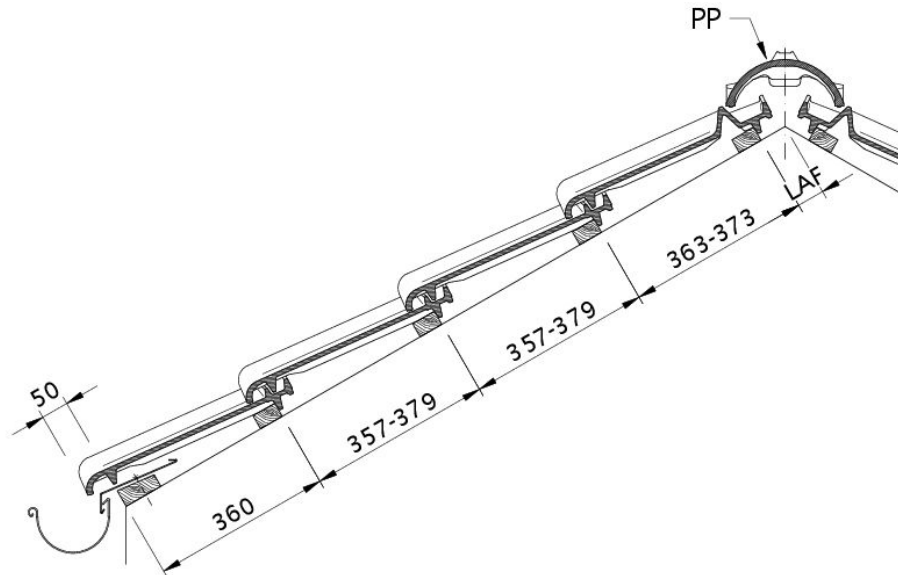

Desen tehnic produs PREMION DQF DQF

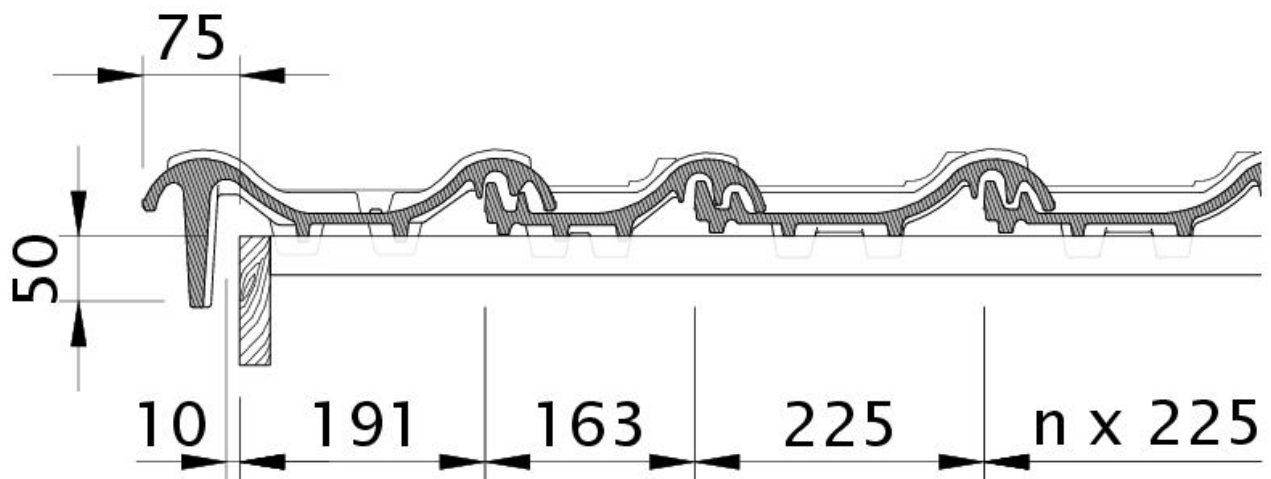

Desen tehnic produs PREMION Țiglă laterală stânga OBL



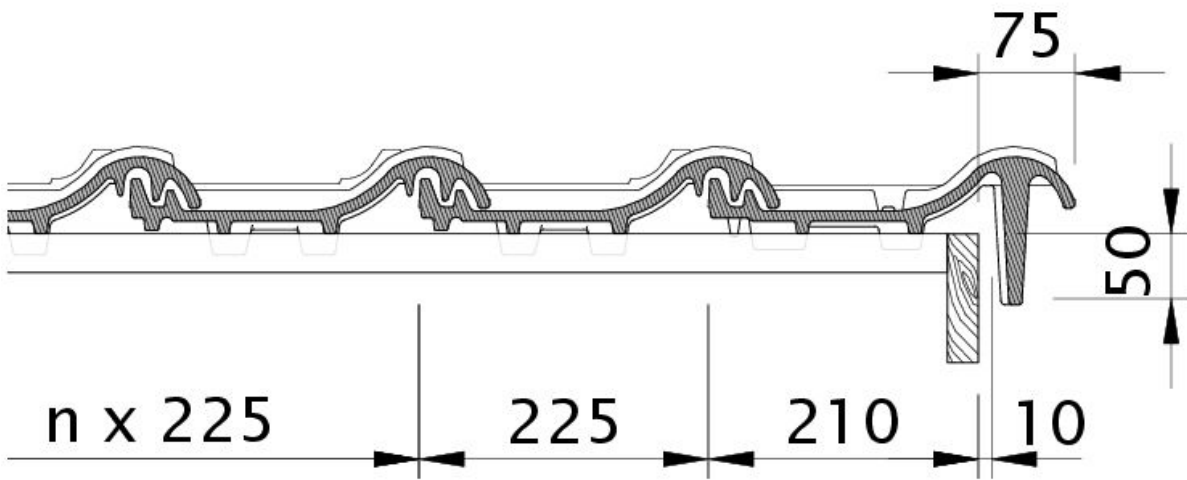

Desen tehnic produs PREMION Țiglă laterală dreapta OBR

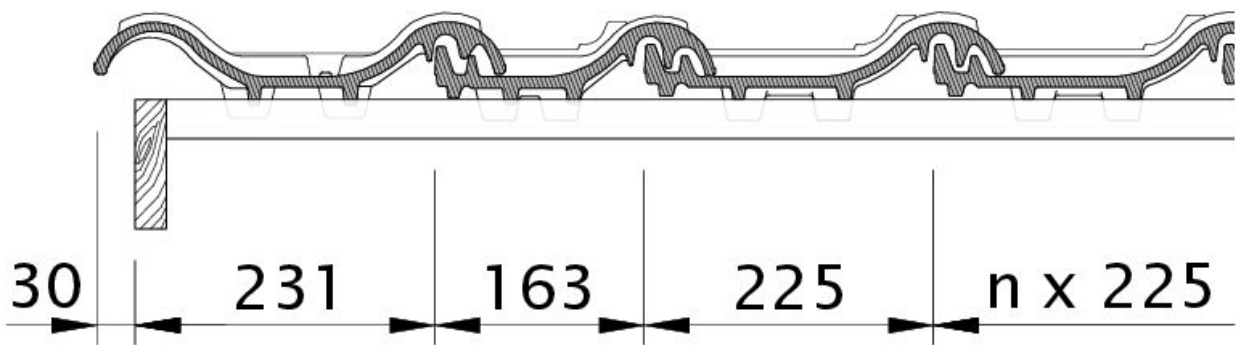

Desen tehnic produs PREMION Țiglă laterală stânga cu proeminență ODL



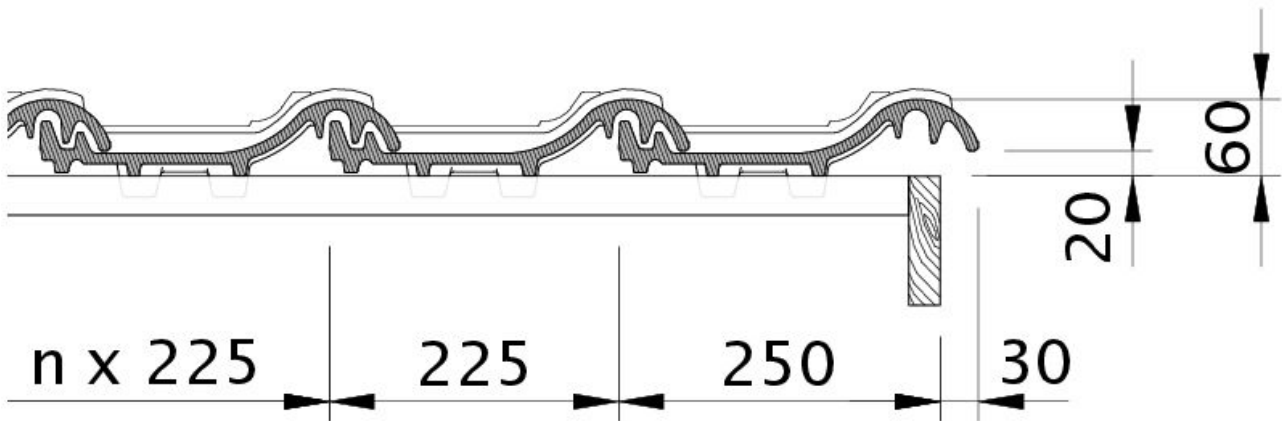

Desen tehnic produs PREMION Țiglă laterală dreapta cu proeminenta dublă OFR

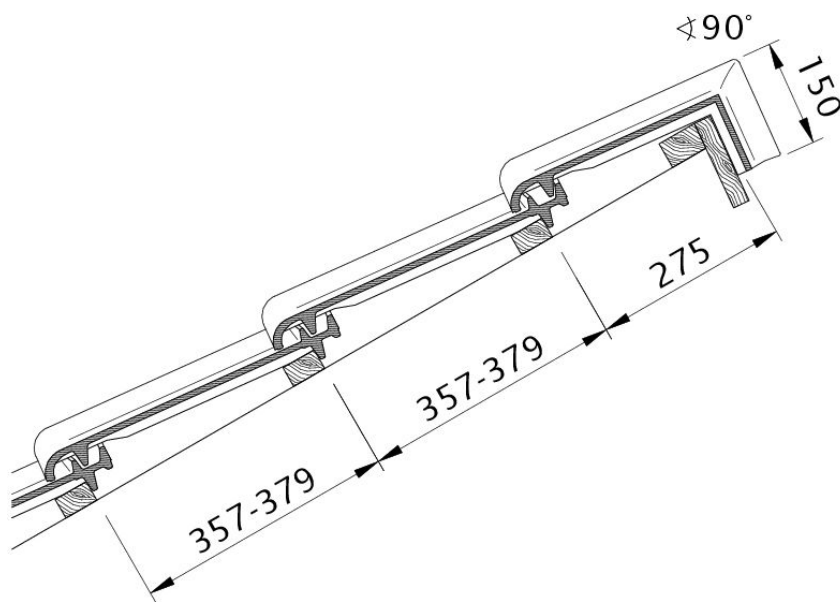

Desen tehnic produs PREMION PDA PDA



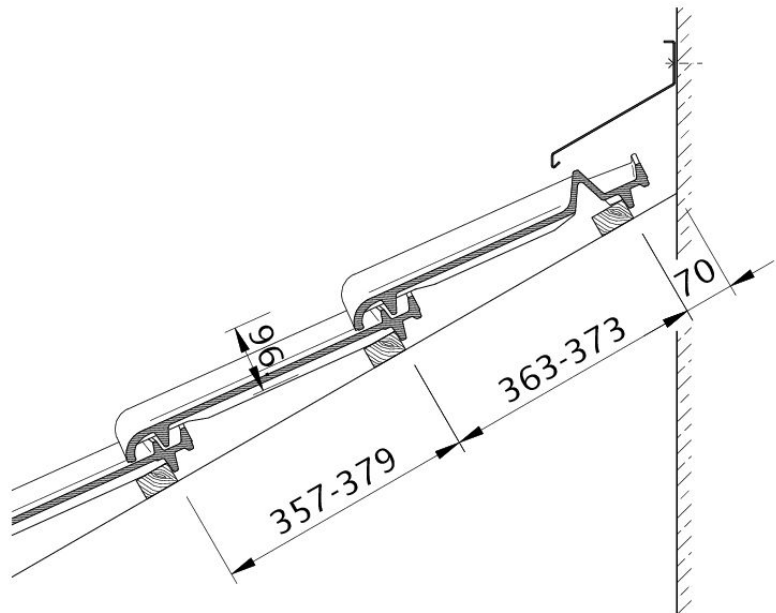

Desen tehnic produs PREMION WMF WMF

